



Siemens
KA90DAI30
REFRIGERATEUR US 177X91X72 A+
+ INOX

Version antérieure:

Version ultérieure:

Code EAN:
4242003678800

gamme distribuée:
FP1

iQ500

KA90DAI30

Réfrigérateur-congélateur américain

INFORMATIONS GENERALES

- Volume utile total : 522 l
- Classe énergétique A++ ; 339 kWh/an
- noFrost multiAirflow

Design

- Portes inox anti-traces, côtés silver
- Poignées verticales aluminium

Confort et sécurité

- Distributeur d'eau, de glace pilée, et de glaçons, éclairage LED, sécurité enfants et filtre à eau
- Commande sensitive touchControl en façade : régulation électronique avec affichage digital de la température
- Eclairage LED
- Dégivrage automatique des 2 compartiments
- sécurité enfants
- Alarme sonore de porte ouverte
- Alarme visuelle et sonore de température dans le congélateur avec fonction mémoire

REFRIGERATEUR

- Volume utile 359 l
- Super-refrigération avec arrêt automatique
- 1 tiroir à température contrôlée freshProtectBox sur roues - la bonne température pour chaque aliment
- 2 compartiments à fruits et légumes sur roulettes
- MultiBox - le compartiment multi-usage
- 3 clayettes en verre de sécurité, dont 1 réglable en hauteur
- 4 balconnets

CONGELATEUR

- Congélateur **** : Volume utile 157 l
- Super-congélation avec arrêt automatique
- Pouvoir de congélation : 11 kg en 24 h
- Fabrique automatique de glaçons
- 2 tiroirs de congélation transparents
- 3 clayettes en verre de sécurité, dont 2 réglables en hauteur
- 4 balconnets, dont 3 basculants
- Calendrier de conservation des aliments
- Autonomie en cas de coupure électrique : 4 h

INFORMATIONS TECHNIQUES

- Dimensions (H x L x P) : 177 x 91 x 72 cm
- Classe climatique : SN-T
- Niveau sonore : 41dB(A) re 1 pW
- Châssis à gauche, Châssis à droite

Accessoires intégrés

1 x flexible de connexion, 1 x casier à oeufs

Accessoires en option

Données techniques

Caractéristiques

Type d'installation : Pose-libre
Porte habillable : impossible
Hauteur (mm) : 1770
Largeur appareil (mm) : 910
Profondeur (cm) : 720
Poids net (kg) : 106,0
Puissance de raccordement (W) : 374
Intensité (A) : 10
Ouverture de porte : Gauche et droite
Tension (V) : 220-240
Fréquence (Hz) : 50
Certificats de conformité : CE
Longueur du cordon électrique (cm) : 240

Autonomie en cas de coupure de courant (h) : 4
Nombre de compresseurs : 1
Nombre de circuit de froid : 1
Ventilateur dans le compartiment réfrigérateur : Oui
Porte réversible : non
Nombre de clayettes réglables dans le réfrigérateur : 1
Clayettes spéciales bouteille : non
Capacité du réservoir d'eau (l) : 1,1

Types de consommation et de connexion

Marque : Siemens
Référence Commerciale : KA90DAI30
Classe énergétique - NOUVEAU (2010/30/CE) : A++
Consommation énergétique annuelle (kWh/annum) - NOUVEAU (2010/30/CE) : 339
Capacité nette du réfrigérateur (l) - nouveau (2010/30/EC) : 359
Capacité nette du congélateur (l) - nouveau (2010/30/EC) : 163
Froid ventilé : Réfrigérateur et congélateur
Autonomie (h) : 4
Pouvoir de congélation (kg/24h) - nouveau (2010/30/EC) : 11
Classe climatique : SN-T
Niveau Sonore : 41

Autres couleurs disponibles

iQ500
KA90DAI30
Réfrigérateur-congélateur américain

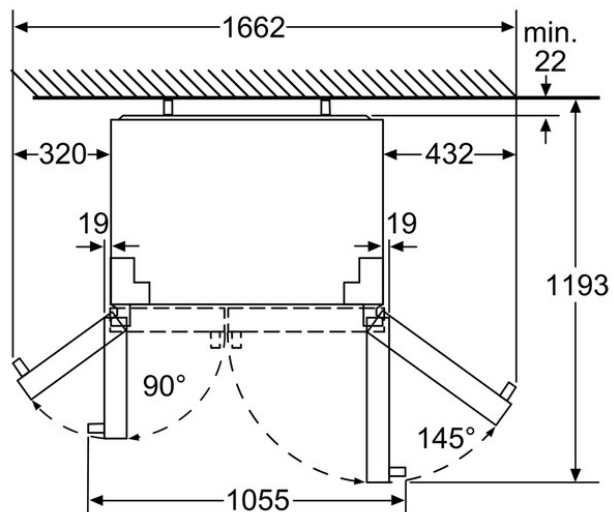

Tiroirs pouvant être entièrement retirés à une ouverture de la porte à 145°.
Mesures en mm

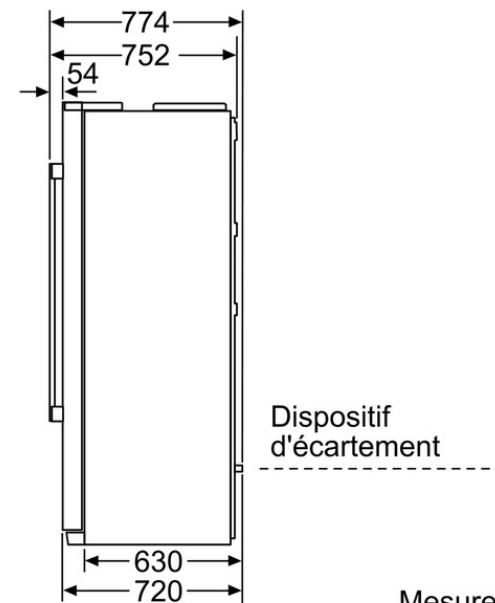

Mesures en mm

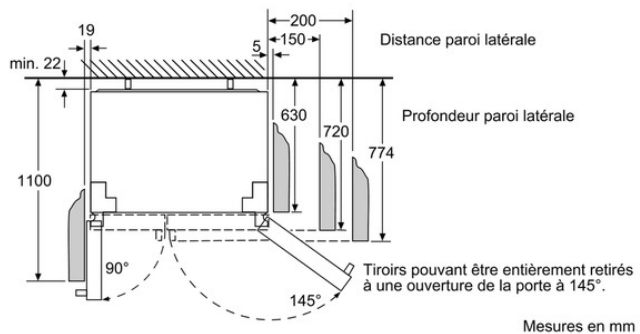

Mesures en mm

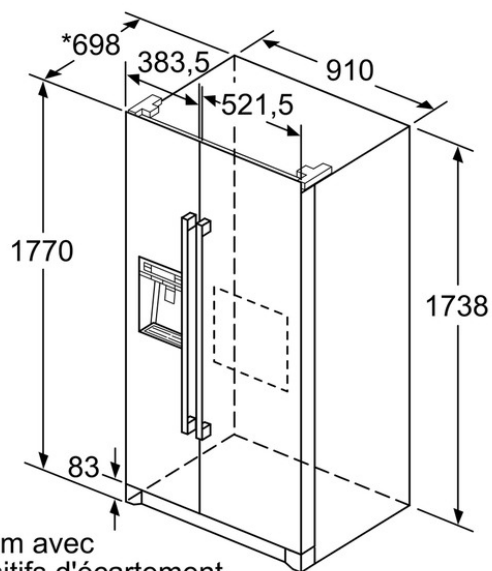

* 720 mm avec dispositifs d'écartement

Mesures en mm