

### REFRIGERATEUR ENCASTRABLE MONO PORTE



Photo non contractuelle

- Litrage net total (l) : 179

- Classe efficacité énergétique - (2010/30/EC) : A+

- Litrage net réfrigérateur (l) : 163

- Litrage net congélateur (l) : 16

- Niveau sonore (dB) (A) : 40

- Classe climatique : ST

### TYPE D'APPAREIL

Type :	1 porte encastrable
Niche :	122 cm
Technologie de froid :	Statique

### CARACTÉRISTIQUES TECH.

Niveau sonore (dB) (A) :	40
Classe climatique :	ST
Capacité brute totale (l) :	181
Réglage de la température :	Mécanique
Type de Gaz :	R600a
Nombre de compresseurs :	1
Eclairage :	Led

### RÉFRIGÉRATEUR

Litrage net réfrigérateur (l) :	163
Nb de clayettes :	3
Type de clayettes :	Verre
Finition clayettes :	Cadre blanc
Nb de balconnets :	3
Bacs à légumes :	1
Nb de supports à oeufs :	1

### CONGÉLATEUR

Litrage net congélateur (l) :	16
Nb d'étoiles :	4
Nb de bacs à glaçons :	1
Pouvoir congélation (kg/24h) :	2
Autonomie (h) :	10

### CONSOMMATIONS

Classe efficacité énergétique - (2010/30/EC) :	A+
Consommation (kWh/an) :	211
Consommation (kWh/24h) :	0.579

### CONSEILS D'INSTALLATION

Position des charnières de porte :	Montée à droite
Charnière de porte réversible :	Oui
Système de fixation :	Glissières

### VALEURS DE RACCORDEMENT

Longueur cordon d'alimentation (cm) :	180
Tension (V) :	220-240
Intensité (A) :	<10
Fréquence (Hz) :	50

### DIMENSIONS

Hors tout (HxLxP) en mm :	1221 x 540 x 540
Emballé (HxLxP) en mm :	1270 x 5730 x 5730
Poids Brut/Net en Kg :	47.4 / 43.5 Kg

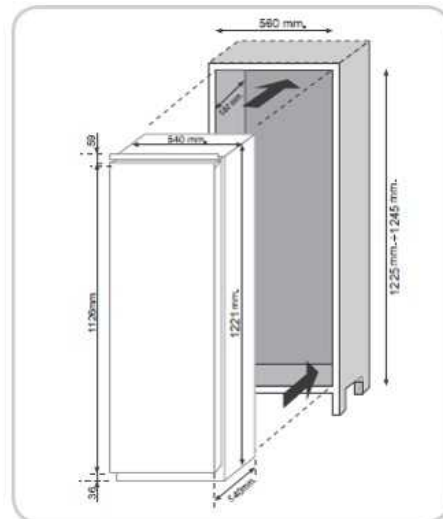

### Spécification technique

Article :	34900625
Origine :	CHINE
Code douanier :	84182110
Code EAN	8016361972803