

# GN 1066

Congélateur Table-top NoFrost  
Premium



**LIEBHERR**

Appareil de table

**LIEBHERR**

# GN 1066

Congélateur Table-top NoFrost  
Premium



← 60 →



Classe énergétique



Cons. électrique annuelle/24h	232 / 0,635 kWh <sup>1</sup>
Volume total	99 l <sup>2</sup>
Niveau sonore	41 dB(A) / C
Classe climatique	SN-ST (+10 °C à +38 °C)
Fréquence / tension	50 Hz / 220-240 V-
Puissance	1,3 A 132 W
Porte / Côtés	Blanc / Blanc
Dimensions en cm (H / L / P)	85,1 / 60,2 / 62,8 <sup>3</sup>

## Commandes

Régulation électronique	Electronique MagicEye sur bandeau Affichage digital de la température
-------------------------	--

Alarme de porte sonore

Alarme de température visuelle et sonore

## Congélateur

Nombre d'étoiles	****
Nombre de tiroirs	3 tiroirs, VarioSpace
Pouvoir de congélation en 24 heures	11 kg
Autonomie	10 h
VarioSpace	oui
Accumulateurs de froid	2

## Avantages d'équipement

Ouverture de porte	Porte réversible
EAN-Nr.	4016803030812

<sup>1</sup> La profondeur d'appareil indiquée augmente de 3,5 cm avec la mise en place de la pièce d'écartement mural qui permet d'atteindre la classe énergétique déclarée. Cela n'a aucune incidence sur le fonctionnement de l'appareil mais la consommation d'énergie est ainsi optimisée.

<sup>2</sup> Conformément au règlement UE 2019/2016, nous indiquons le volume total sous forme de nombre entier (arrondi à l'unité inférieure) et le volume des compartiments congélation et réfrigération avec un chiffre après la décimale.

## Caractéristiques



### NoFrost

Pour garantir une fraîcheur à long terme, les appareils NoFrost de Liebherr offrent une puissance frigorifique de qualité professionnelle. Les produits sont congelés avec de l'air ambiant refroidi, et l'humidité de l'air est évacuée. Ainsi, l'espace de congélation est toujours libre de glace, et les aliments ne peuvent plus givrer. Avec NoFrost-Comfort, le dégivrage n'est plus jamais nécessaire.

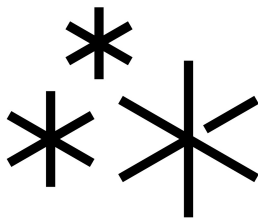

### Système automatique SuperFrost

Avec le système automatique SuperFrost, la congélation devient un plaisir simple et économe en énergie. Il permet d'abaisser rapidement la température à -32 °C et crée ainsi une réserve de froid pour une congélation préservant les vitamines. Dès que le processus de congélation est terminé, le système automatique SuperFrost revient au fonctionnement normal après un maximum de 65 heures, contribuant ainsi à l'économie d'électricité.



### Alarme de porte ouverte

Pour la protection sûre des aliments, l'alarme sonore retentit après 60 secondes d'ouverture de la porte.



### Sécurité enfants

La sécurité enfant peut être programmée de façon à empêcher un arrêt involontaire de l'appareil. Lorsque la sécurité enfant est activée, cela s'affiche par un symbole sur le MagicEye.

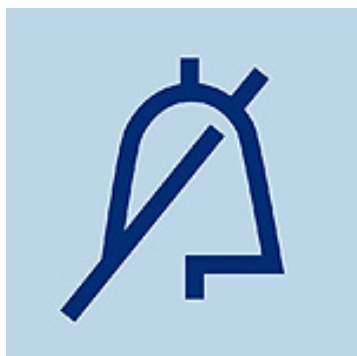

### Alarme de température

L'alarme de température informe immédiatement par voie optique et sonore d'un écart de température non souhaité, p. ex. si la porte est ouverte ou suite à une panne de courant.



### FrostSafe

Avec FrostSafe, les tiroirs extra-hauts et amovibles sont entièrement fermés. Ainsi, lors de l'ouverture de l'appareil, le froid ne peut pas se dissiper aussi vite. La face transparente des tiroirs assure une vue d'ensemble optimale sur les produits congelés.

# Dessin technique

---

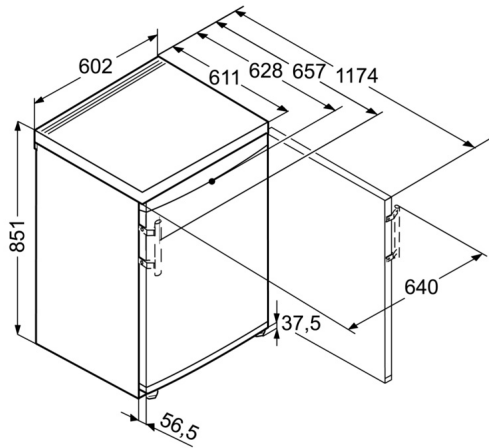

---

Les produits et leurs détails sont mis en scène à des fins publicitaires. Bien que nous nous efforcions de garantir l'exactitude de toutes les données et informations contenues dans ce dépliant, Liebherr se réserve le droit de procéder à des modifications sans préavis. Dans la mesure où les dimensions, les spécifications et les performances réelles de l'appareil sont d'une importance décisive, nous recommandons de vérifier les instructions de montage jointes à l'appareil concerné. Liebherr décline toute responsabilité en cas de dommages éventuels.  
(05.12.2023)

